

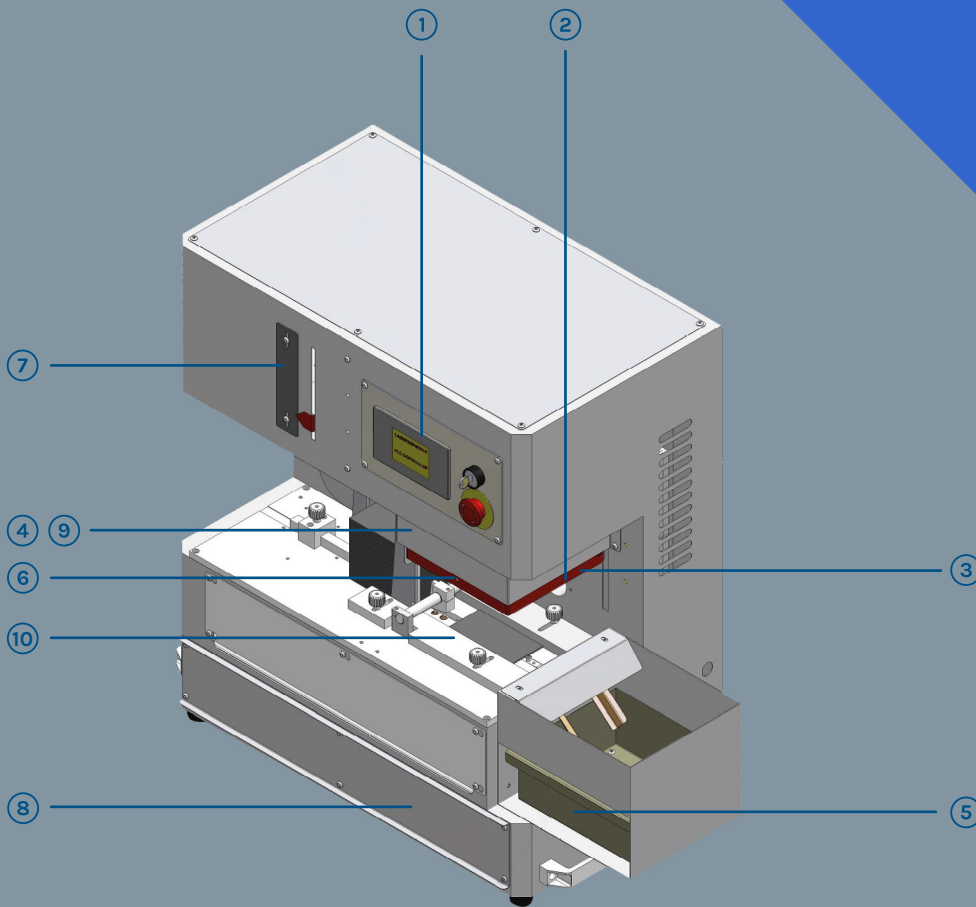

**IRIDE**  
ITALIA



# CARD TECH

## Card Handling System by Marking Code

Conveniente e facile da gestire, al suo interno contiene un laser a fibra in classe 1.

Affidabile e robusto, è adatto per marcature semplici e potenti.

Card TECH viene utilizzato per marcature permanenti di alta qualità, resistenti alla temperatura, all'abrasione, alle sostanze chimiche e alle condizioni atmosferiche.

- |   |  |   |   |
|---|--|---|---|
| ① | Pannello Touch Screen di controllo     | ⑥ | Finestra di ispezione zona lavoro                 |
| ② | Camera di laseratura sotto aspirazione | ⑦ | Asse Z per messa a fuoco (70 mm)                  |
| ③ | Porta di sicurezza CLASSE I            | ⑧ | Sistema di aspirazione con filtri HEPA            |
| ④ | Targhe impilate                        | ⑨ | Impilatore automatico                             |
| ⑤ | Cassetto di recupero                   | ⑩ | Slitta di trascinamento in posizione di marcatura |

## Il software di marcatura LaserPLUS

Compreso nella fornitura, il software di marcatura LaserPLUS consente la marcatura di testi, grafici, codici come Data Matrix o codici a barre, numeri di serie e loghi. Personalizzabile sulle esigenze del cliente, può ricevere i dati direttamente dal sistema di gestione utilizzato, permettendo la marcatura sulla linea di produzione o da remoto.

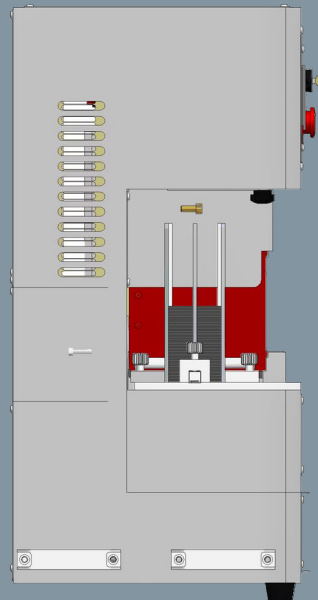
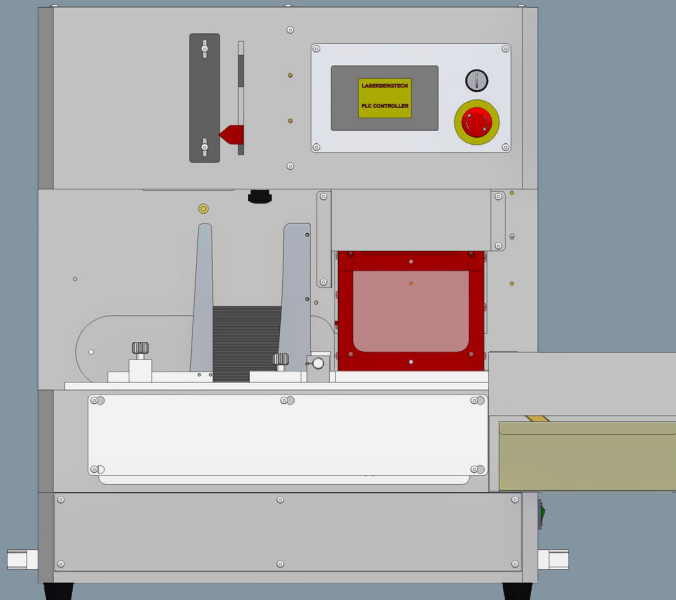

- ✓ Dimensioni (L x W x H) 742 x 380 x 824 mm
- ✓ Area di lavoro (W x T) 120 x 160 mm
- ✓ Peso 50 kg
- ✓ Risoluzione fino a 725 dpi
- ✓ Max. velocità di trascinamento 100 mm/sec
- ✓ Classe di protezione laser (Laser Class) 1
- ✓ Caricatore di targhe in alluminio anodizzate e non, con slitta di trascinamento in automatico e caduta nel contenitore di targhe laserate
- ✓ Certificazione CE
- ✓ Sistema di aspirazione integrato con filtro HEPA



Via Marco Biagi snc - Loc. Faella  
52026 Castelfranco Piandiscò (AR)



+39 055 9544858



[www.irideitalia.it](http://www.irideitalia.it)



[info@irideitalia.it](mailto:info@irideitalia.it)



**IRIDE**  
**ITALIA**